



Sistemas Señalización Frontal curvo Sincro





INDICE

Descripción del producto	4
Galería fotográfica	5
Sincro lamas individual	
Lamas horizontal	6 a 17
Lamas vertical	18 a 33

Señalización Sistema Sincro

El sistema modular de señalización Sincro, permite cubrir todas las necesidades para dar cumplida información tanto direccional como informativa.

El campo de aplicación es en el interior de edificios y su amplia gama de perfiles permite realizar infinitas combinaciones para dar respuesta a las necesidades de información y conducir los flujos de visitantes a los emplazamientos de forma ágil y sencilla.

Gracias a las formas curvas del sistema Sincro, permite aunar una estética muy agradable y una practicidad inigualable.



Sistema modular de señalización Sincro.

La señalización Sincro está compuesta por perfiles de aluminio extrusionado, con acabado estándar en anodizado plata y con la posibilidad de personalizar en el color deseado.

Los perfiles son ligeramente curvados y cuentan con un sistema de inserción de informaciones impresas en papel que son protegidas por una lamina plástica transparente mate. El sistema permite el cambio de informaciones por parte del cliente de igual forma que permite las informaciones permanentes tanto direccionales como informativas.

La fijación de las lamas se realiza atornillada o adhesivada según los emplazamientos.

La versatilidad del sistema y su gran surtido de perfiles permite crear desde una simple señal de una dependencia como un directorio general de un edificio. Los accesorios disponibles permiten lamas sobre paredes, suspendidos de techo o en forma de bandera a dos caras.



Señalización Sistema Sincro

El sistema de señalización Sincro permite configurar las diferentes lamas en posición horizontal o vertical.

En las siguientes paginas podrá encontrar clasificadas por altura de la lama diferentes medidas con sus correspondientes códigos.

Estas medidas son estandar, pero podemos realizar lamas a medida especial para cubrir las diferentes necesidades.

Lamas individuales horizontal

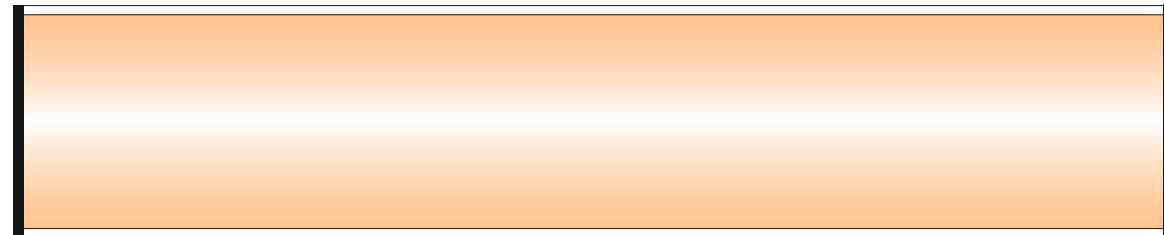

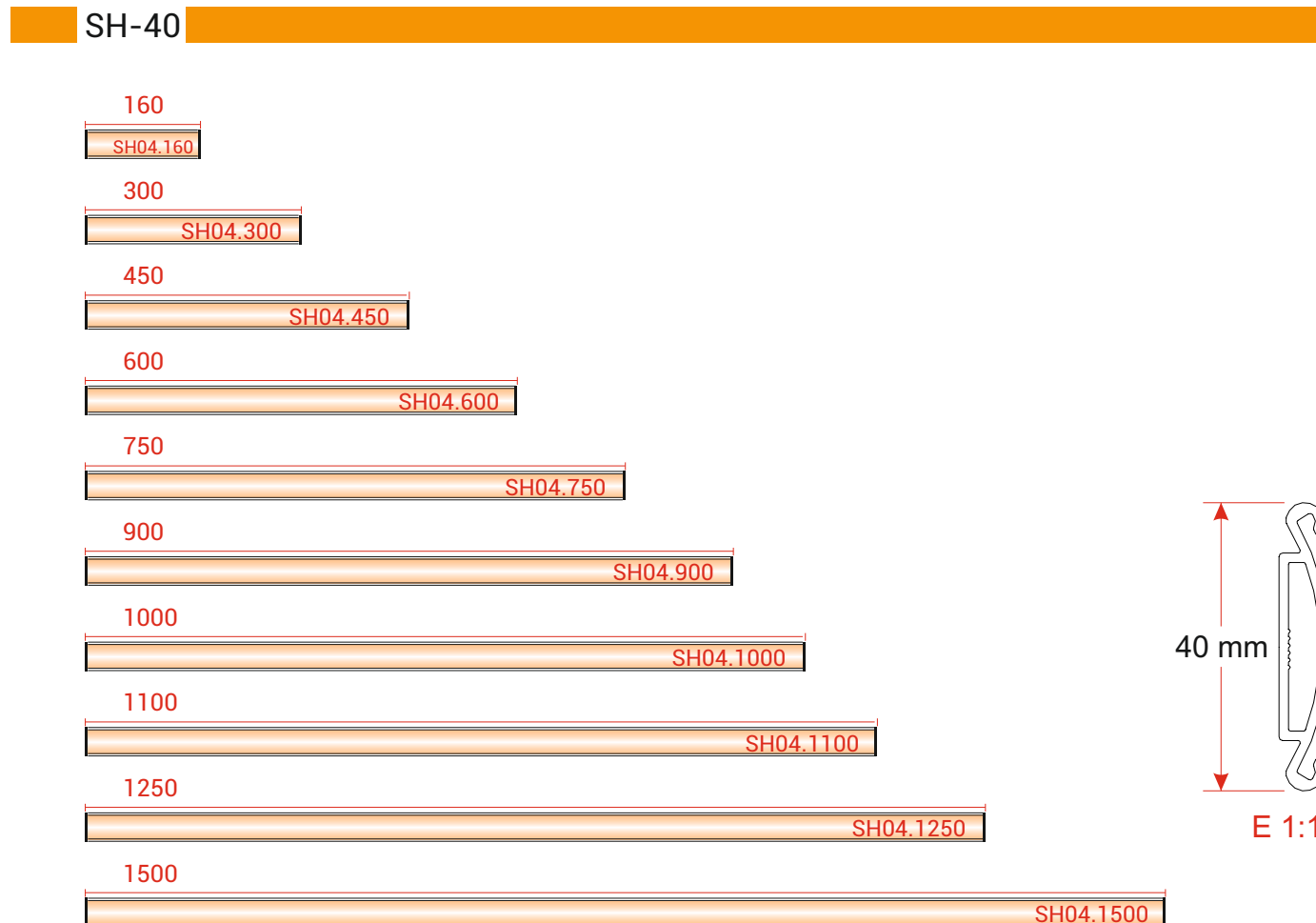

SH-60

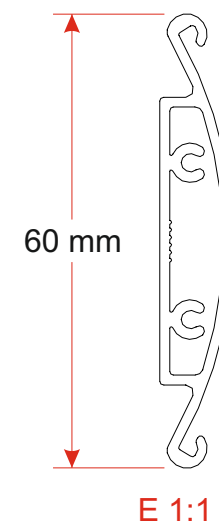
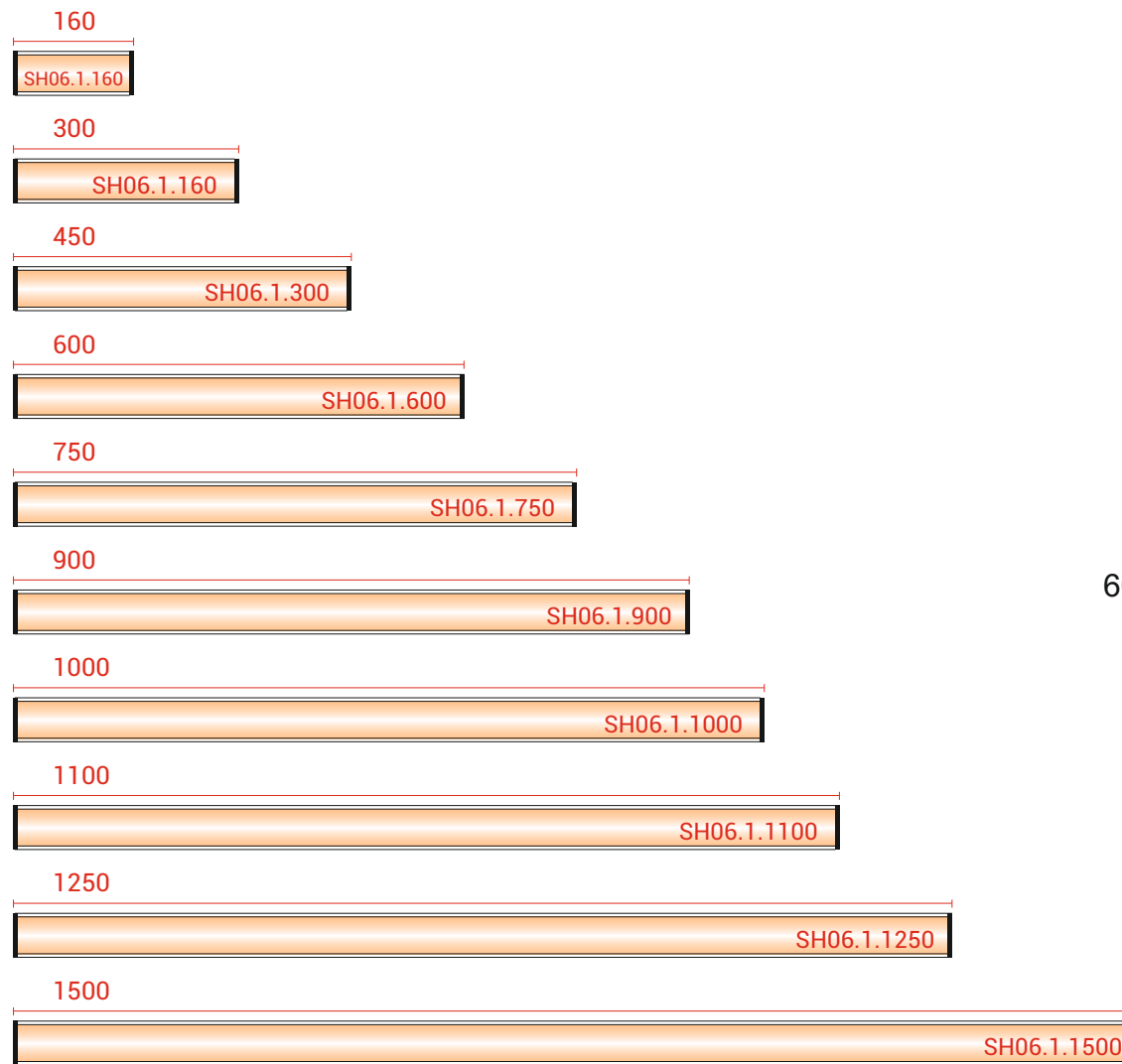

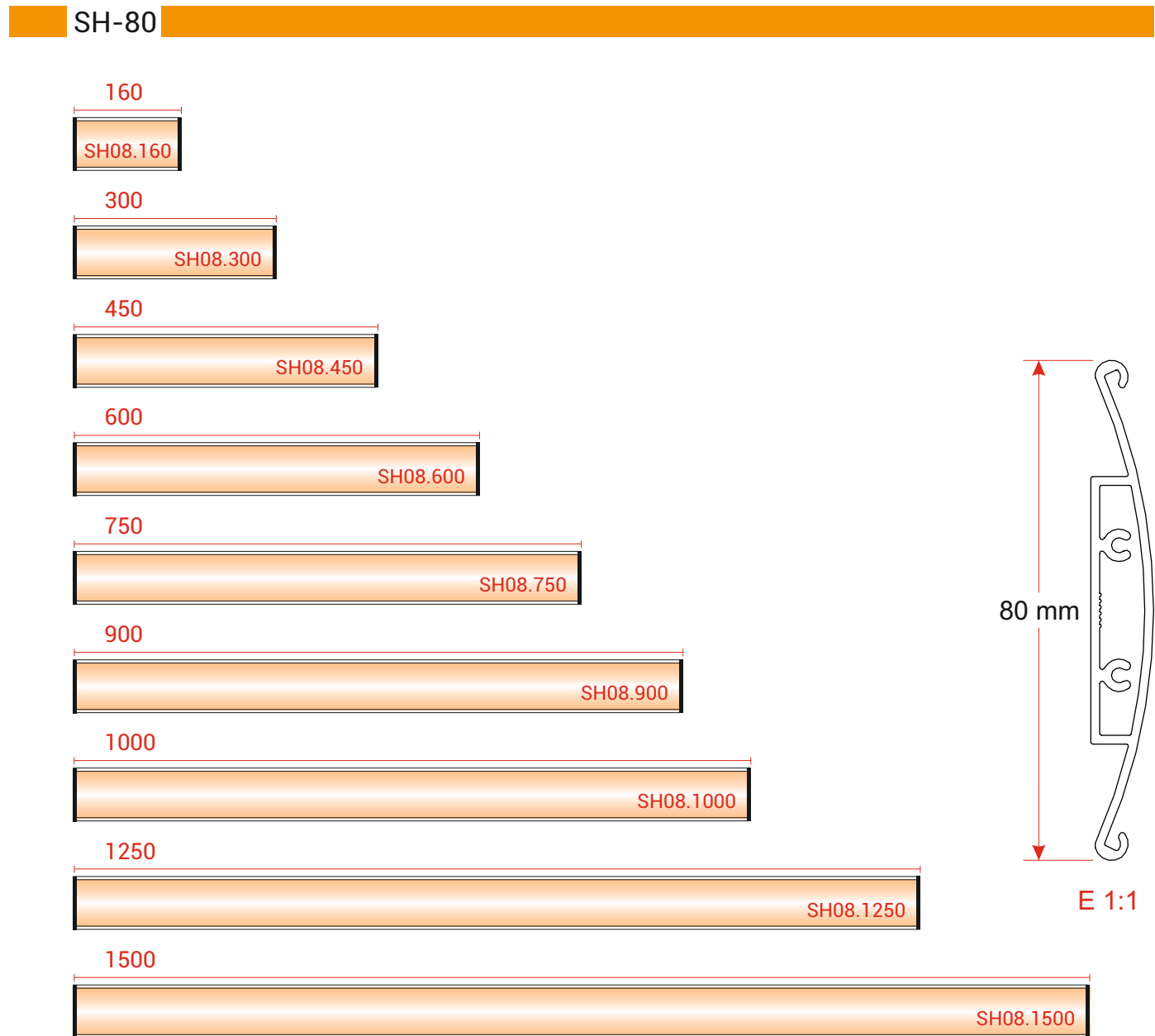

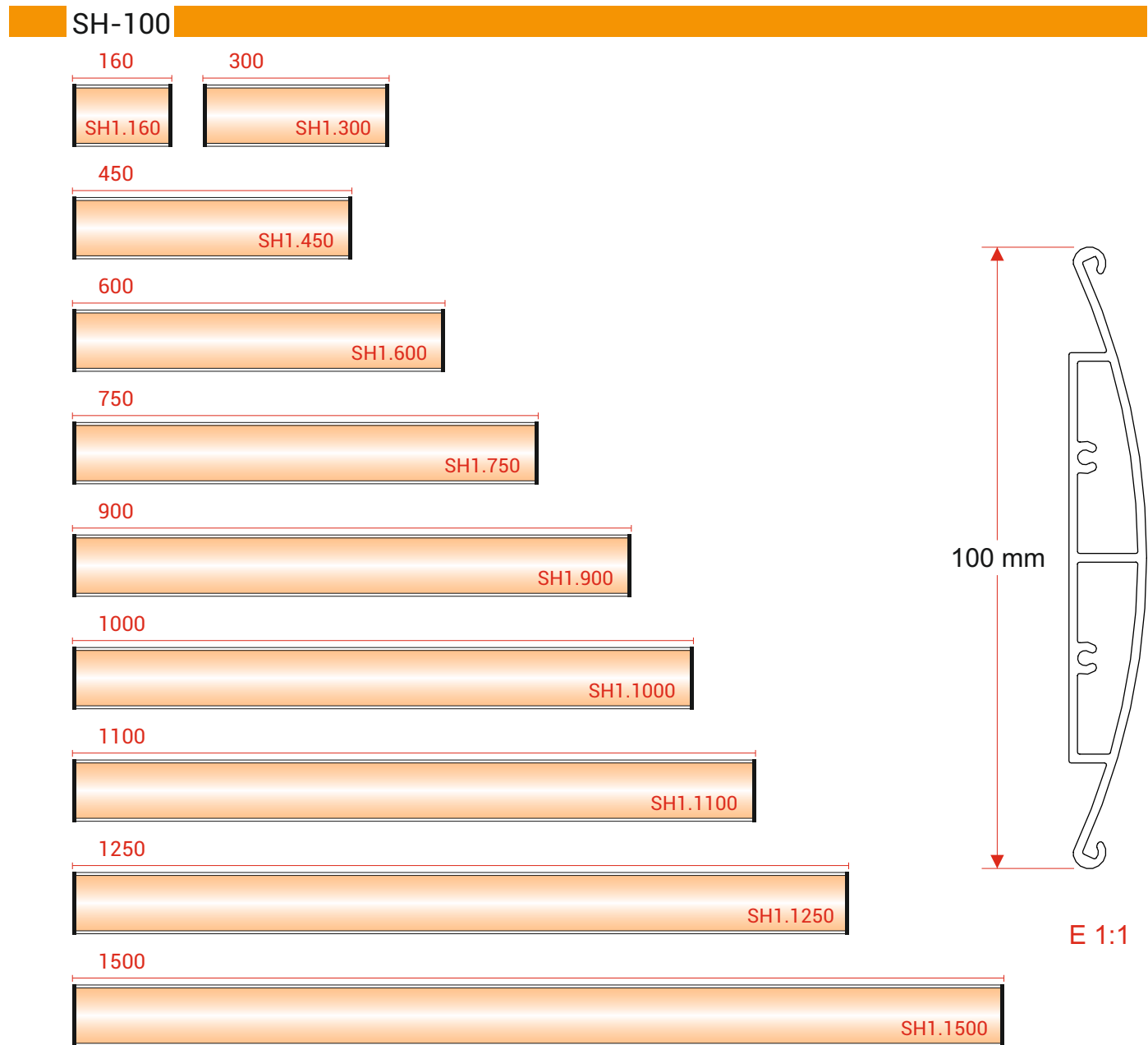

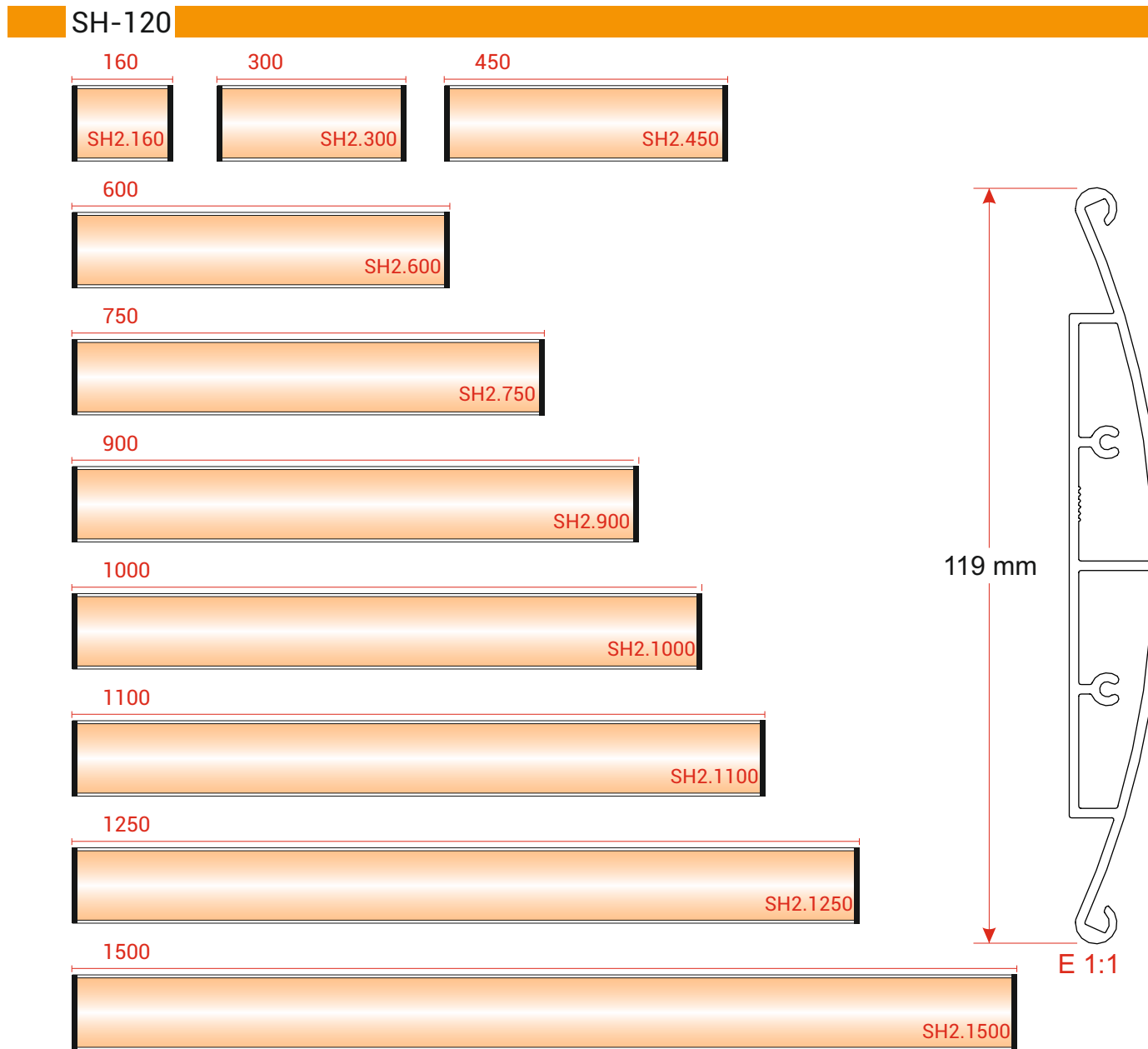

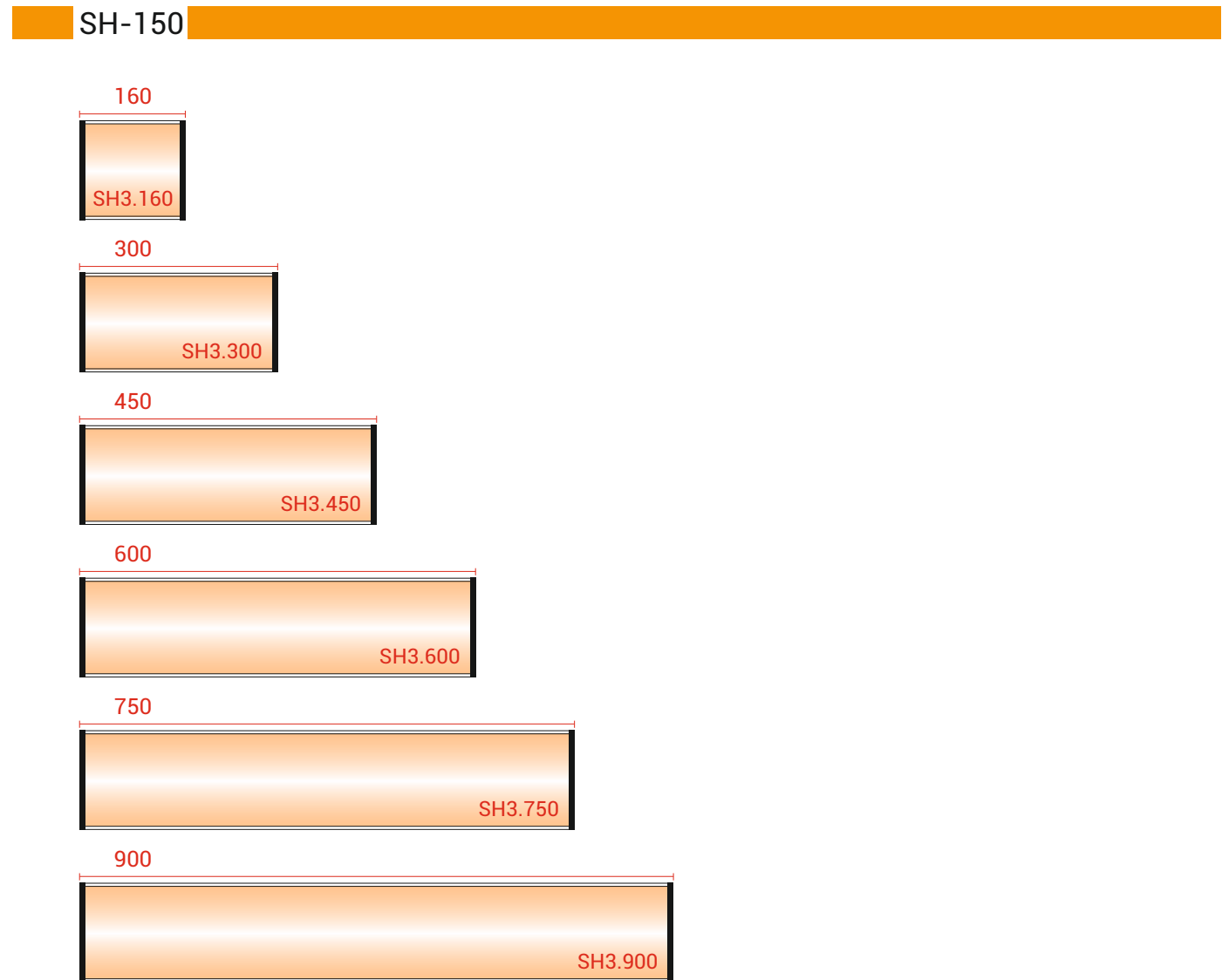

SH-150

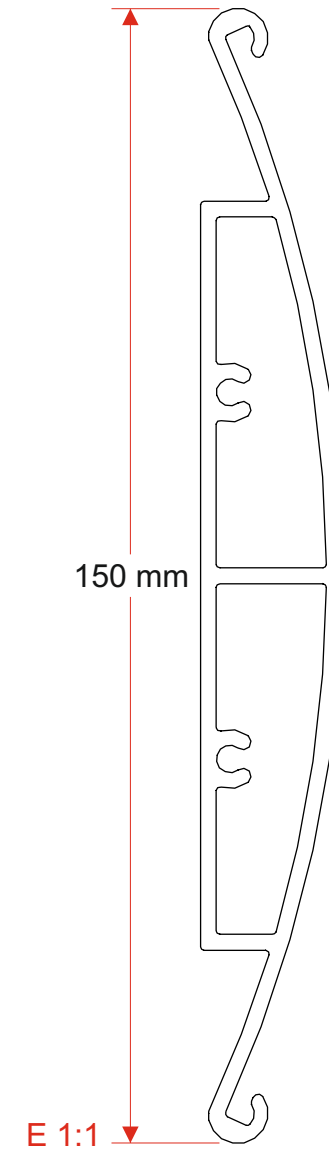
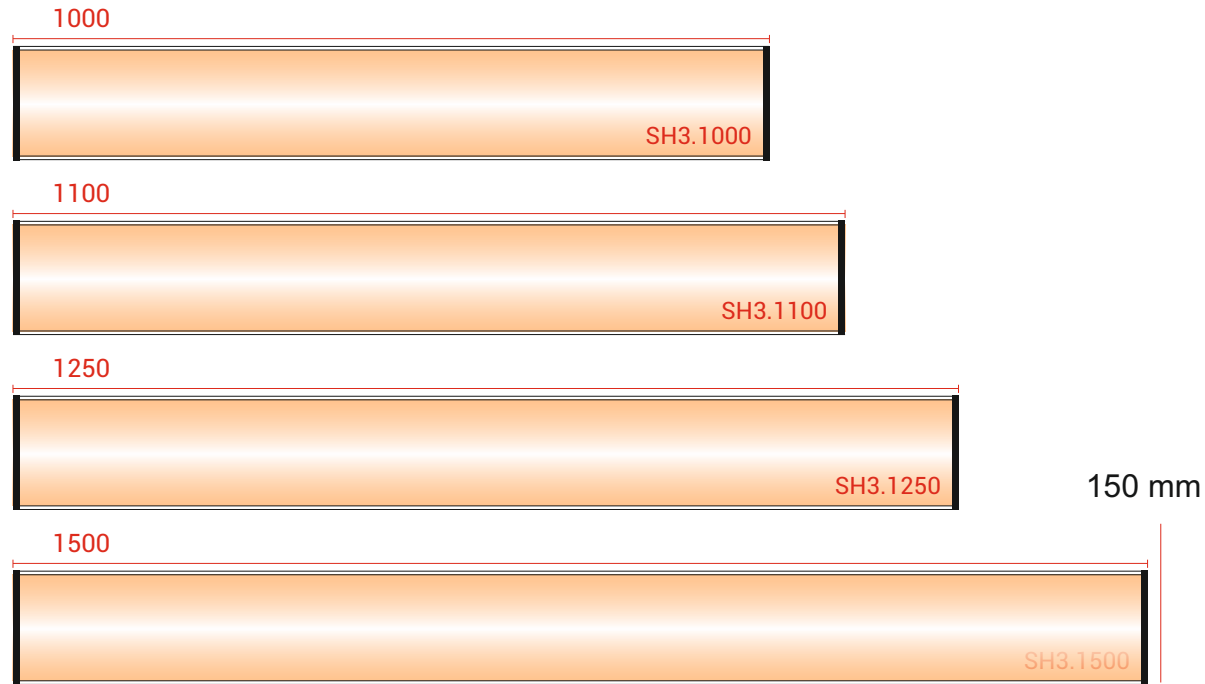

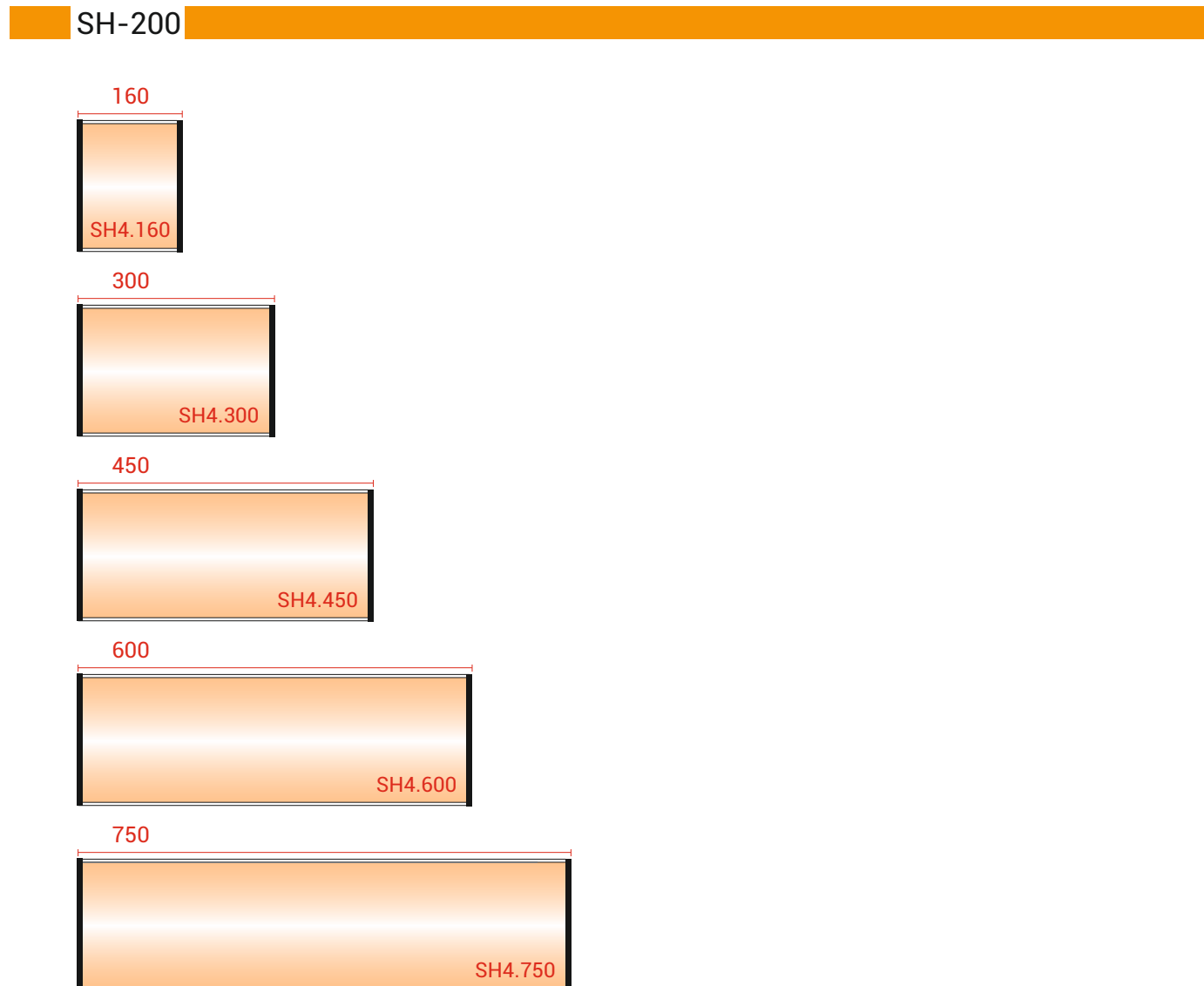

SH-200

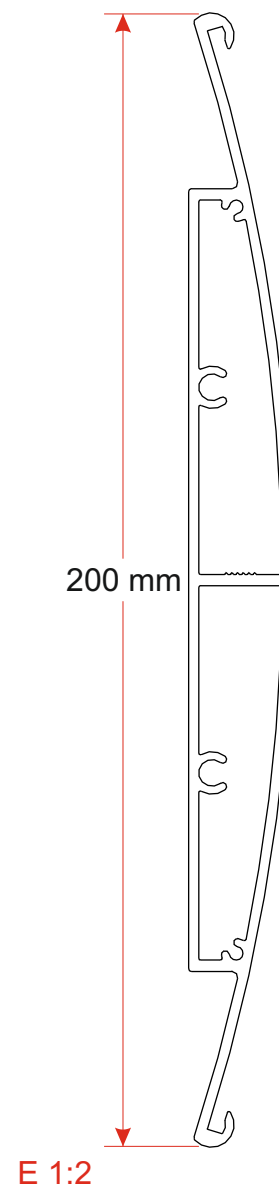
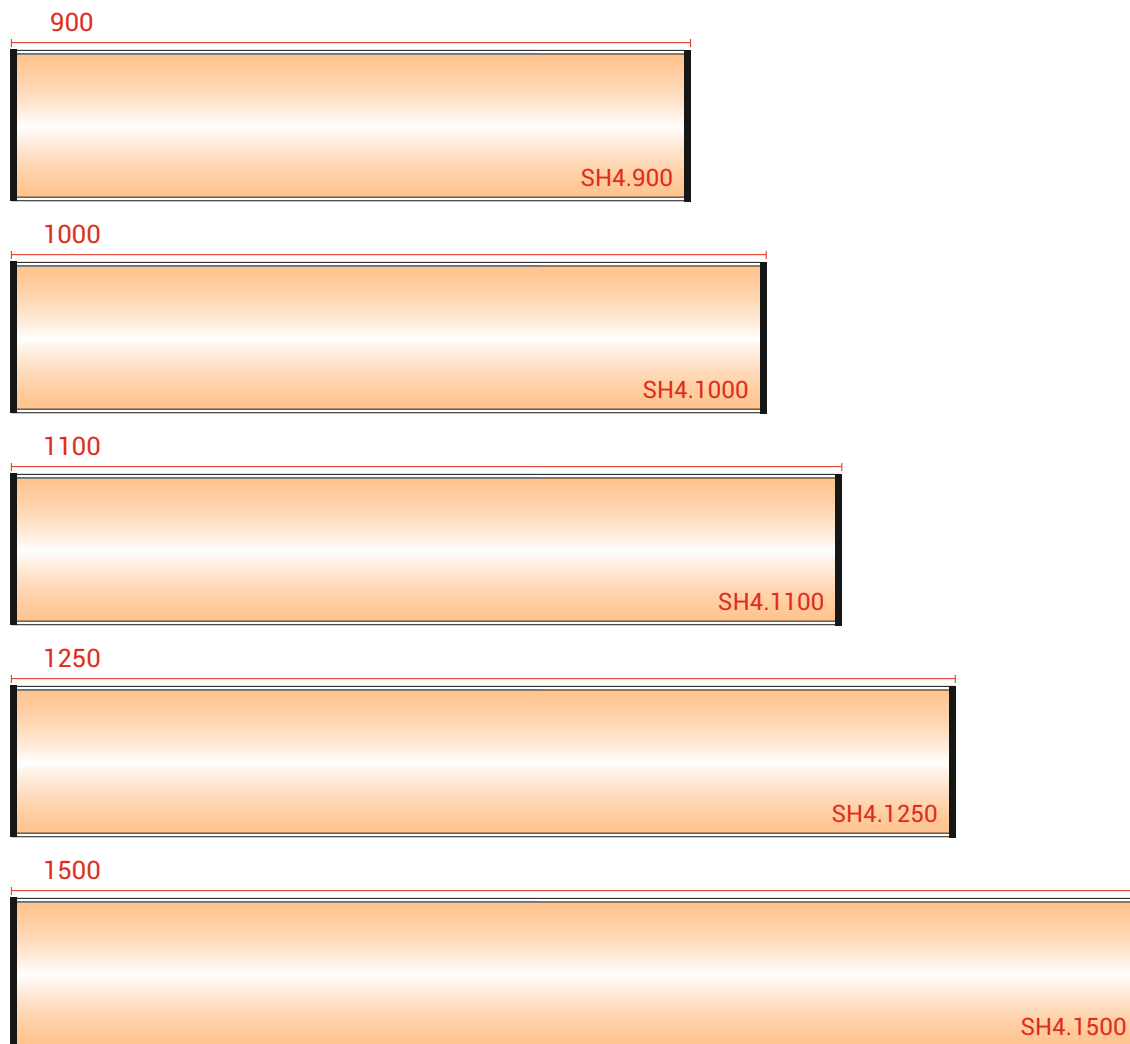

SH-300

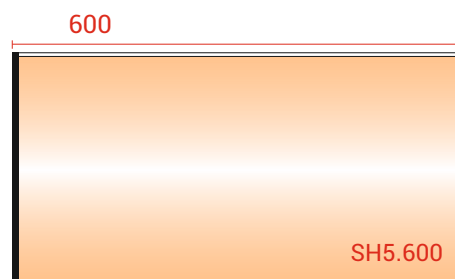
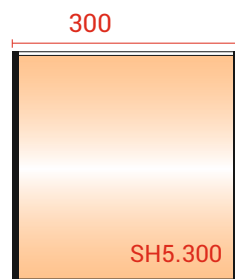
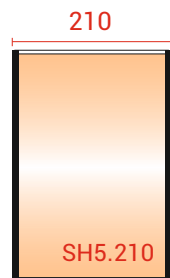

S-300

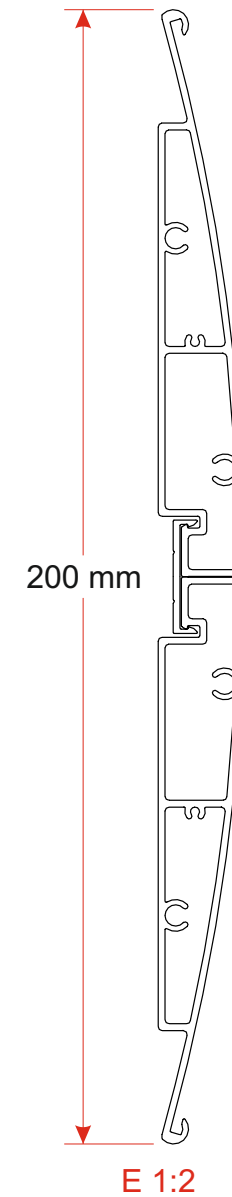
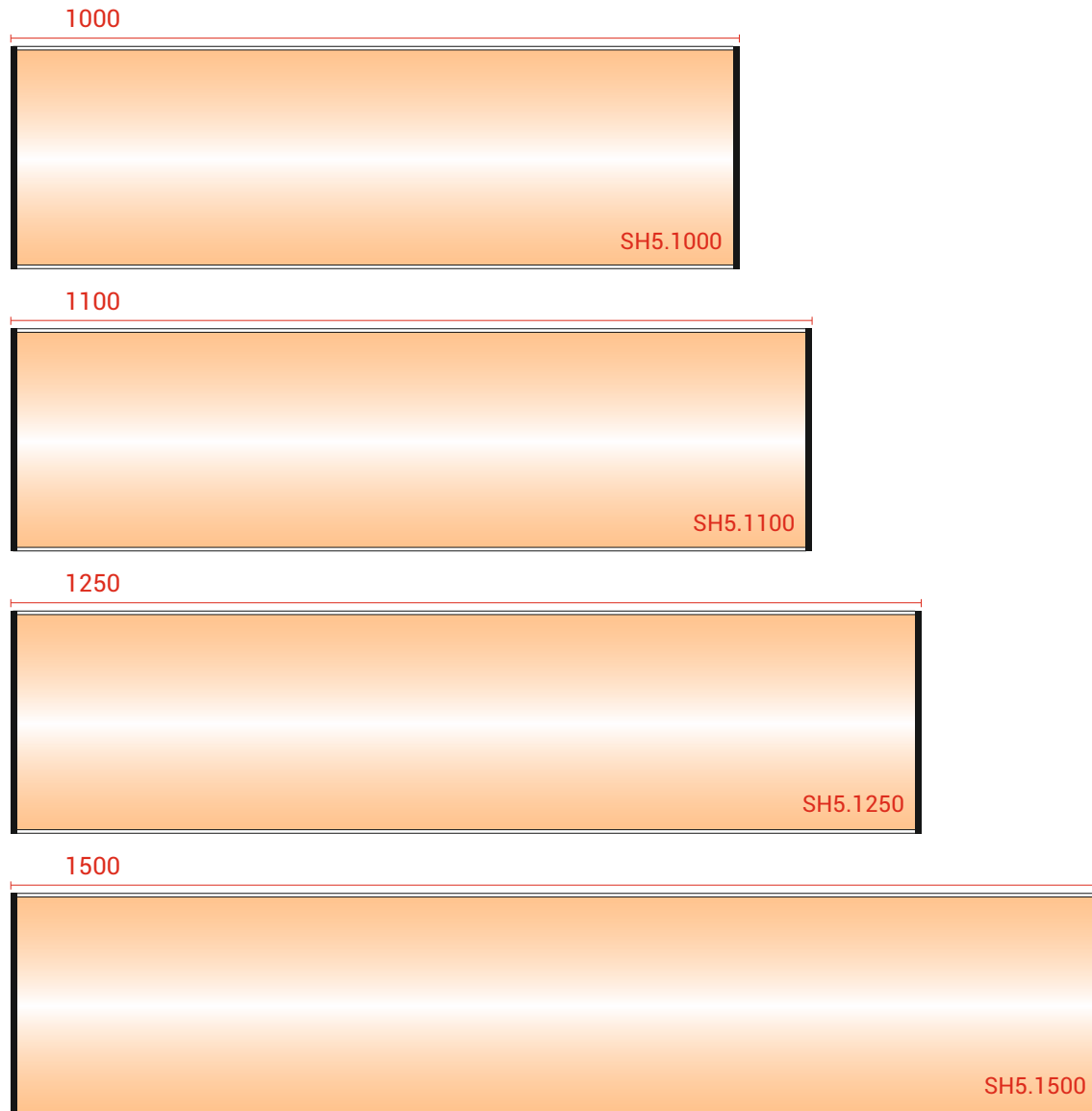

Señalización Sistema Sincro

El sistema de señalización Sincro permite configurar las diferentes lamas en posición horizontal o vertical.

En las siguientes paginas podrá encontrar clasificadas por anchura de la lama diferentes medidas con sus correspondientes códigos.

Estas medidas son estandar, pero podemos realizar lamas a medida especial para cubrir las diferentes necesidades.

Lamas individuales verticales

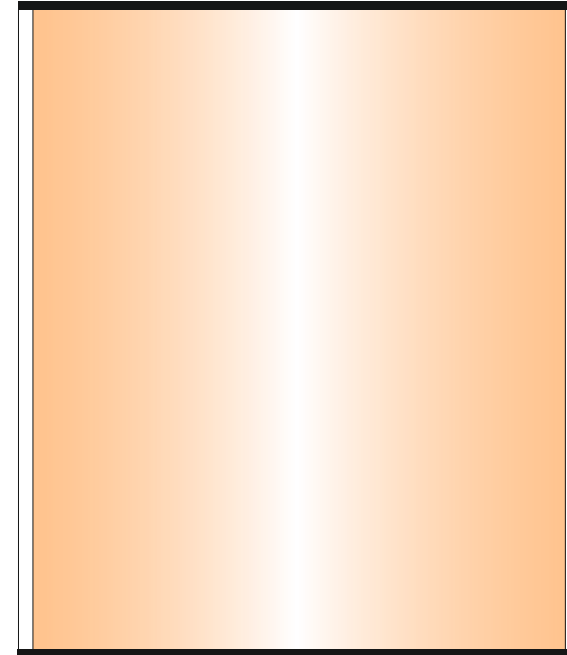
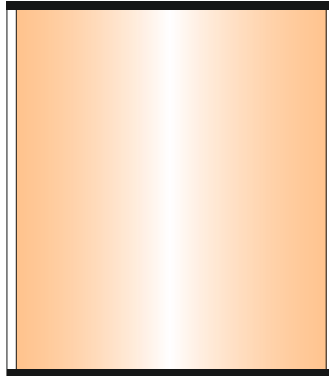

SV-100

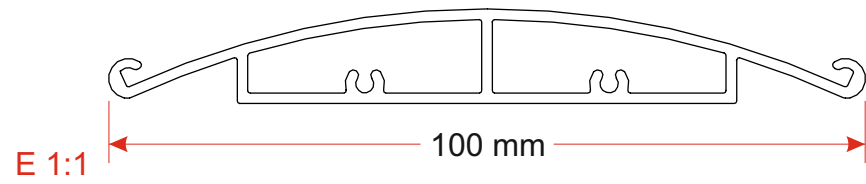
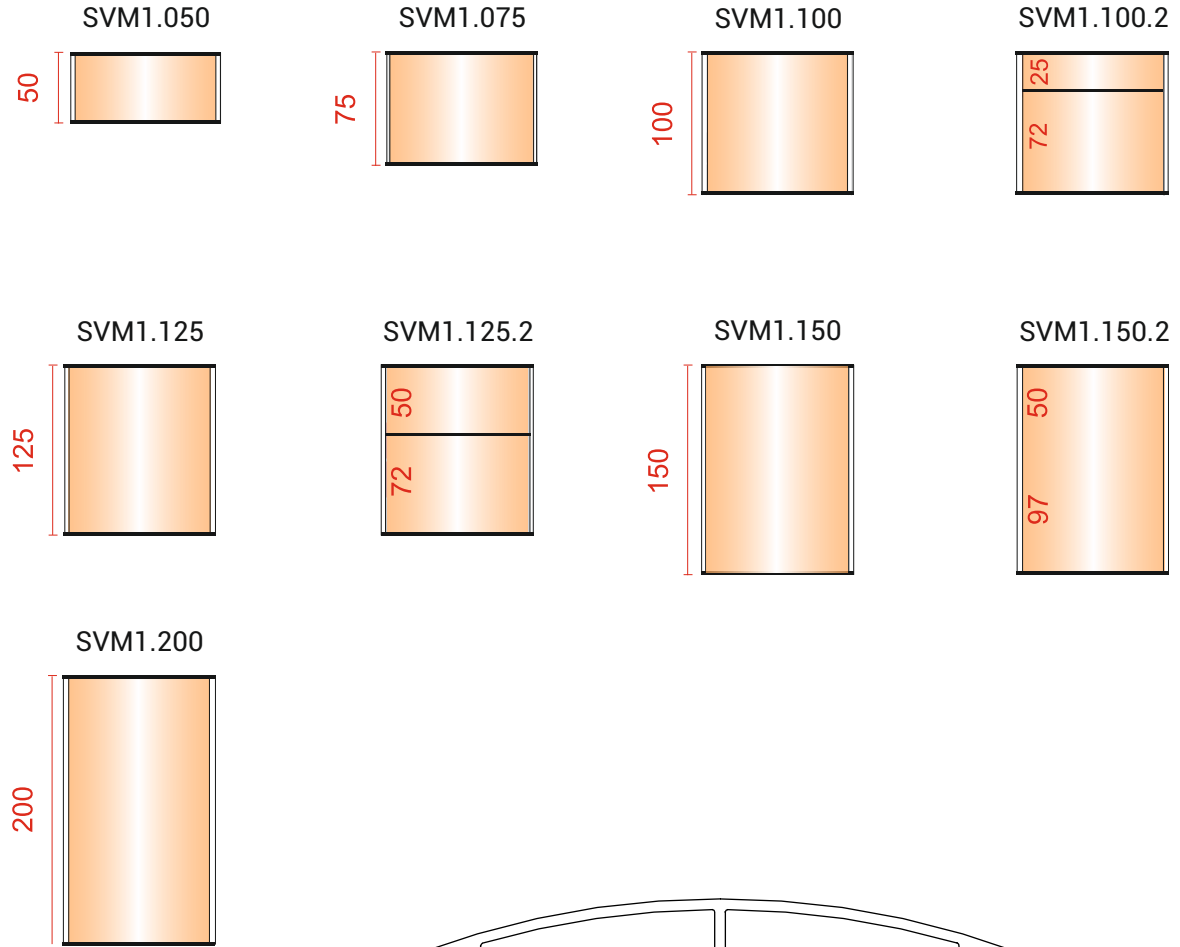

SV-120

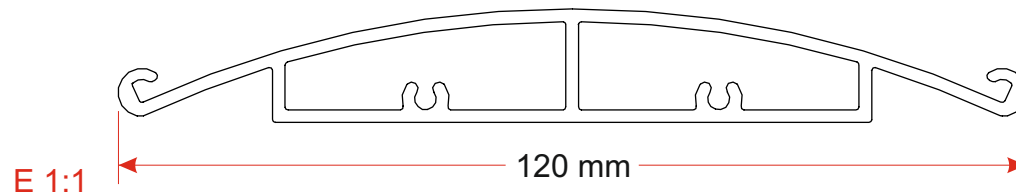
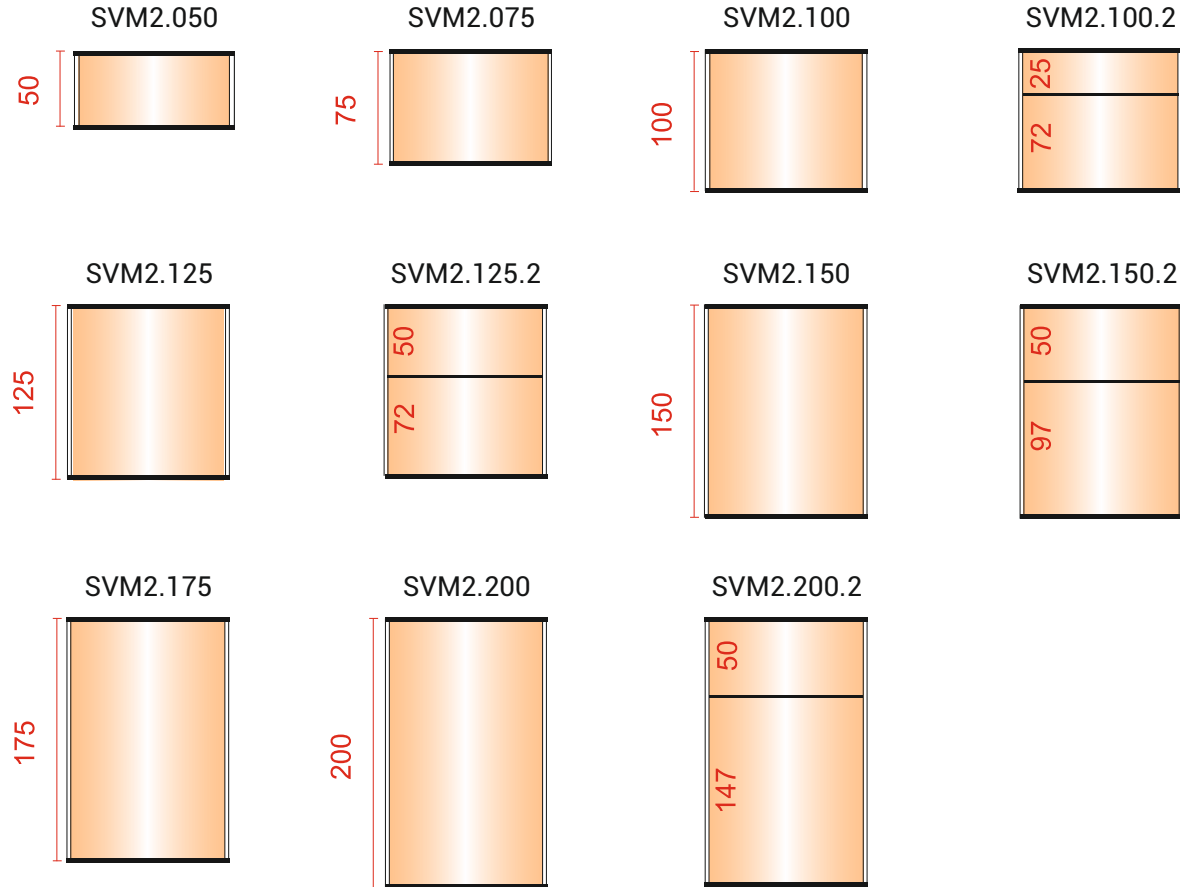

SV-150

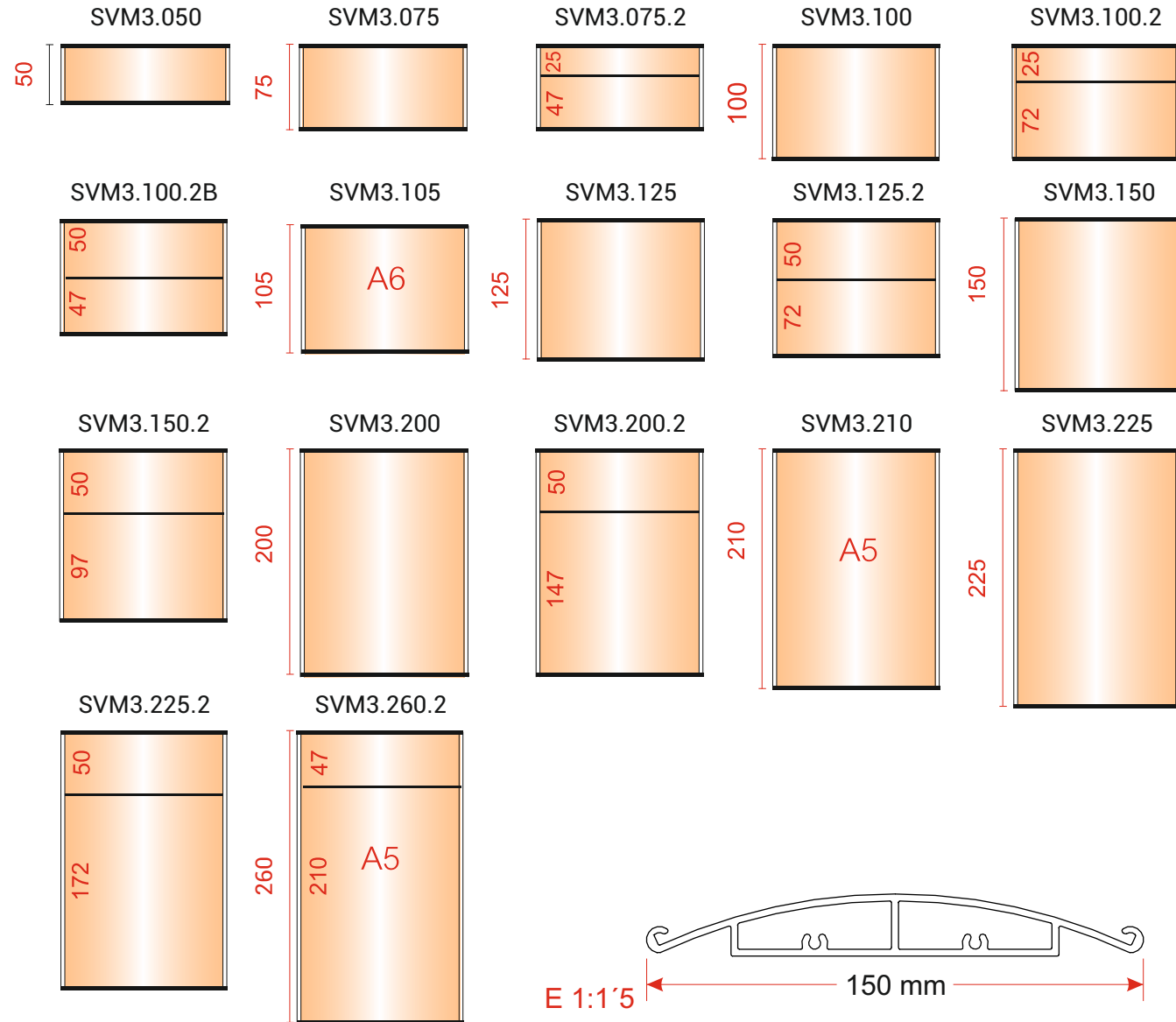

SV-200

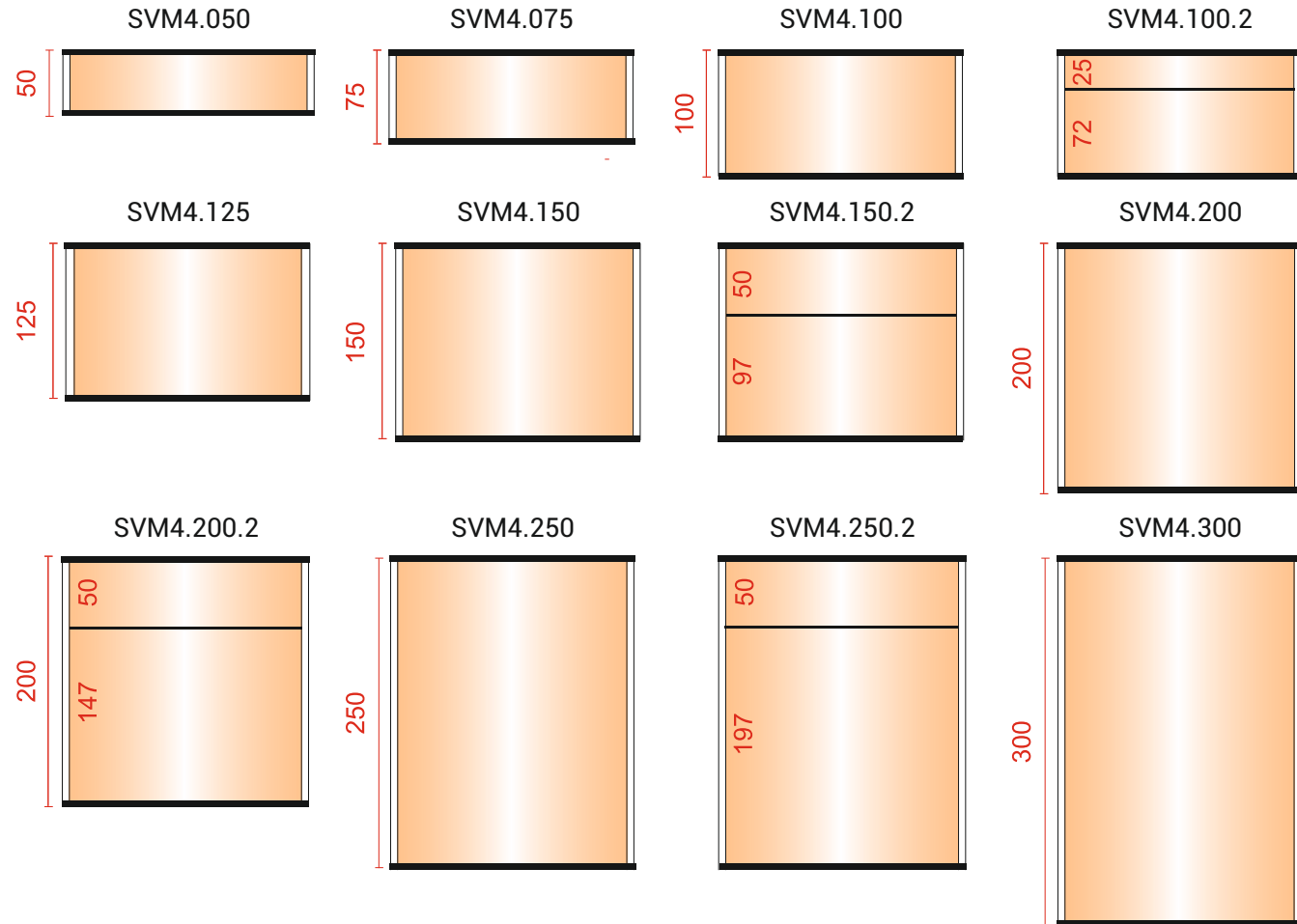

SV-200

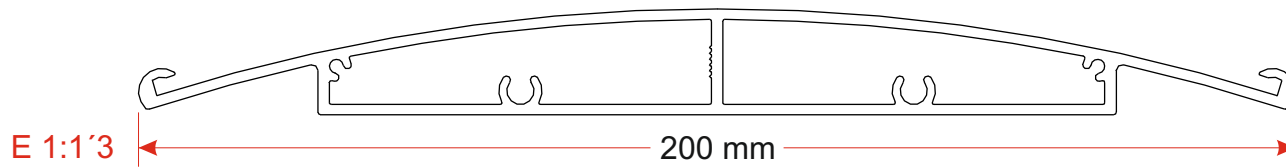
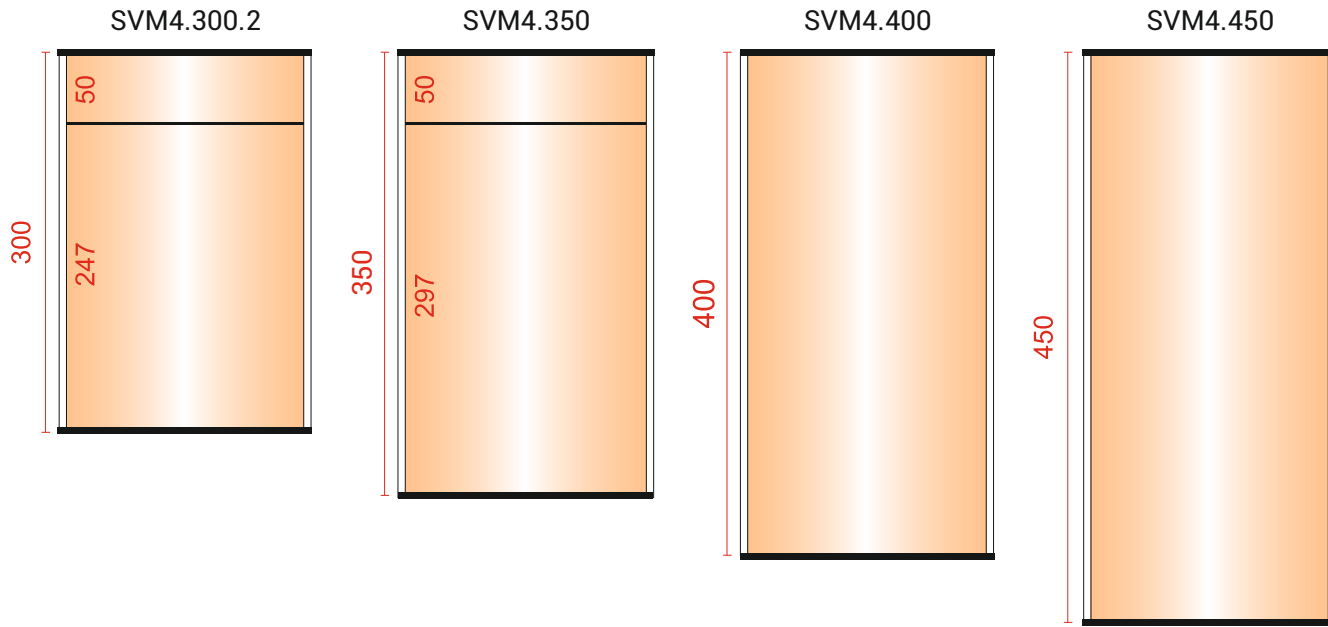

SV-215

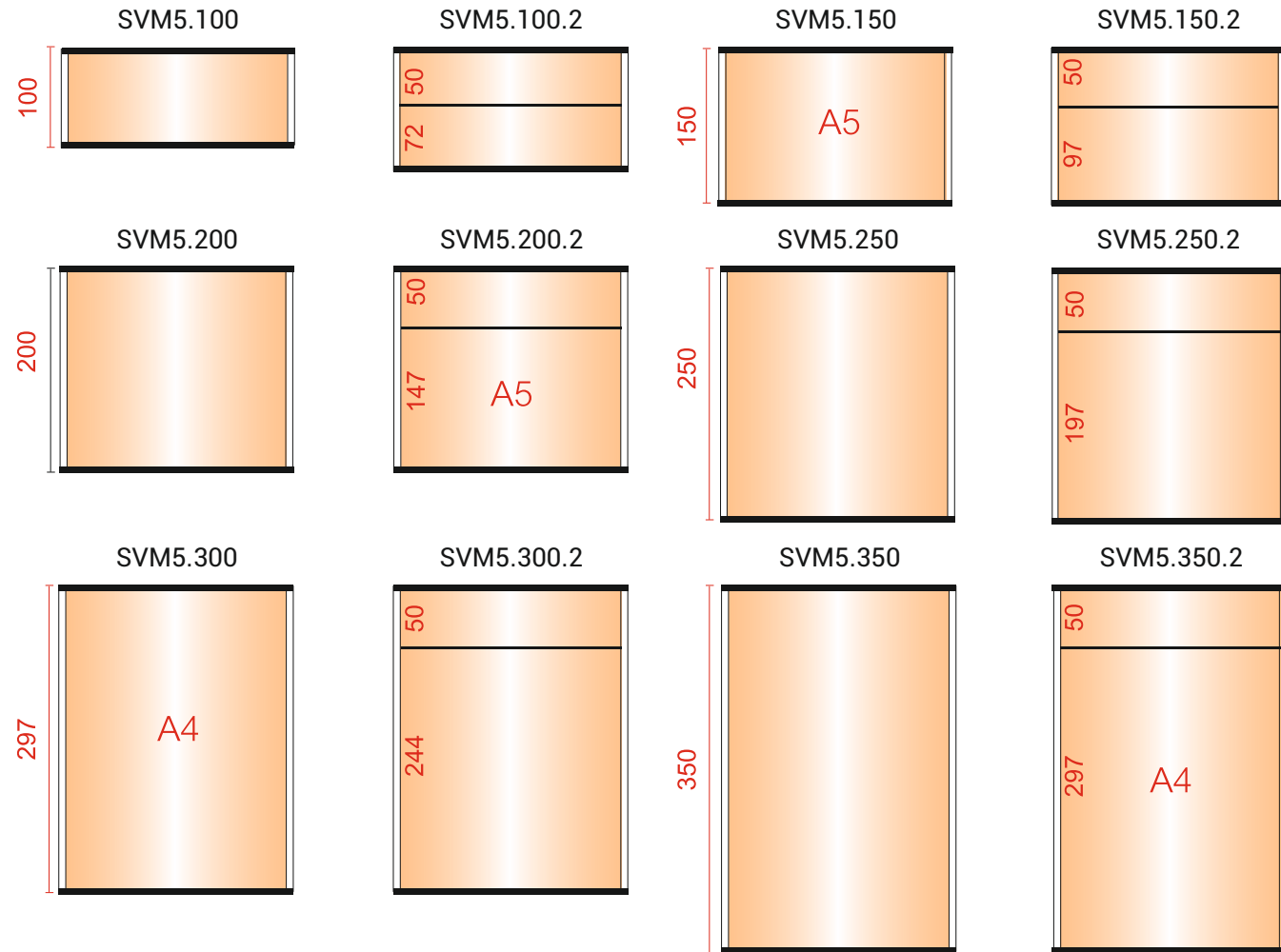

SV-215

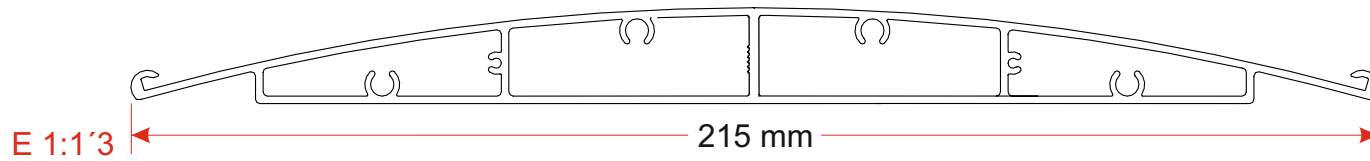
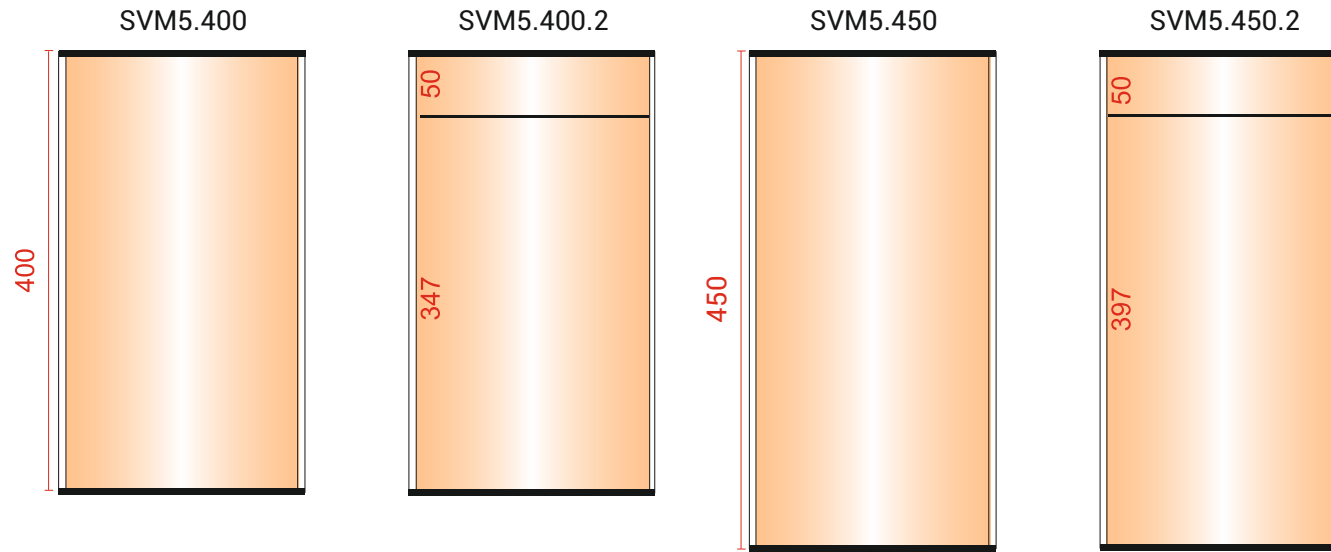

SV-300

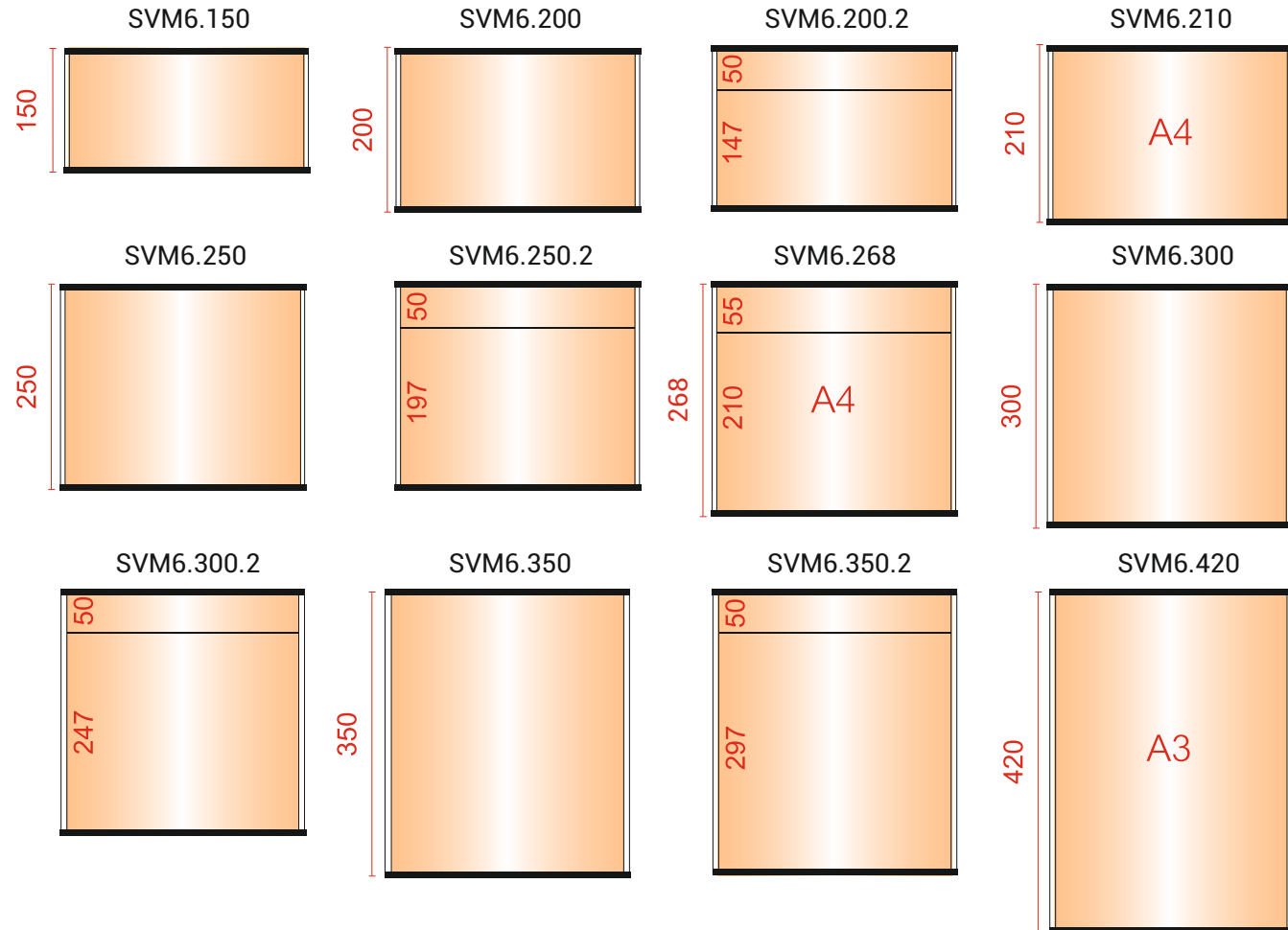

SV-300

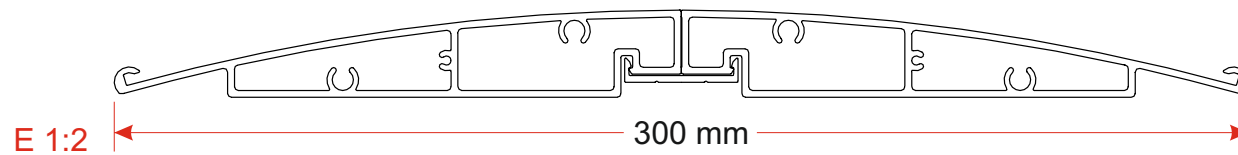
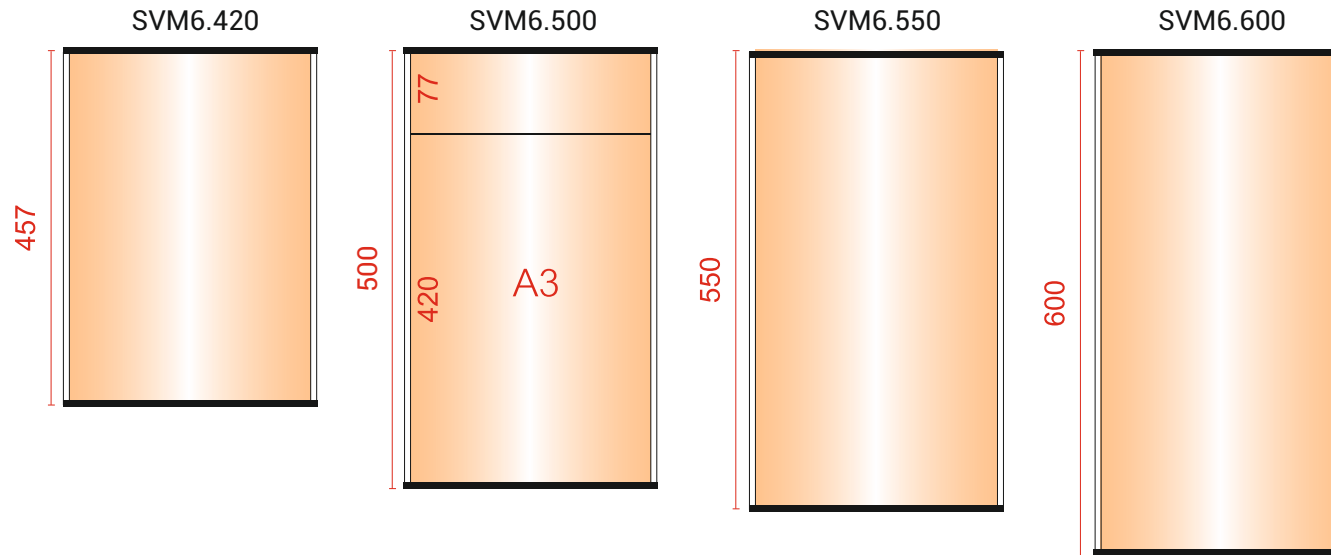

SV-400

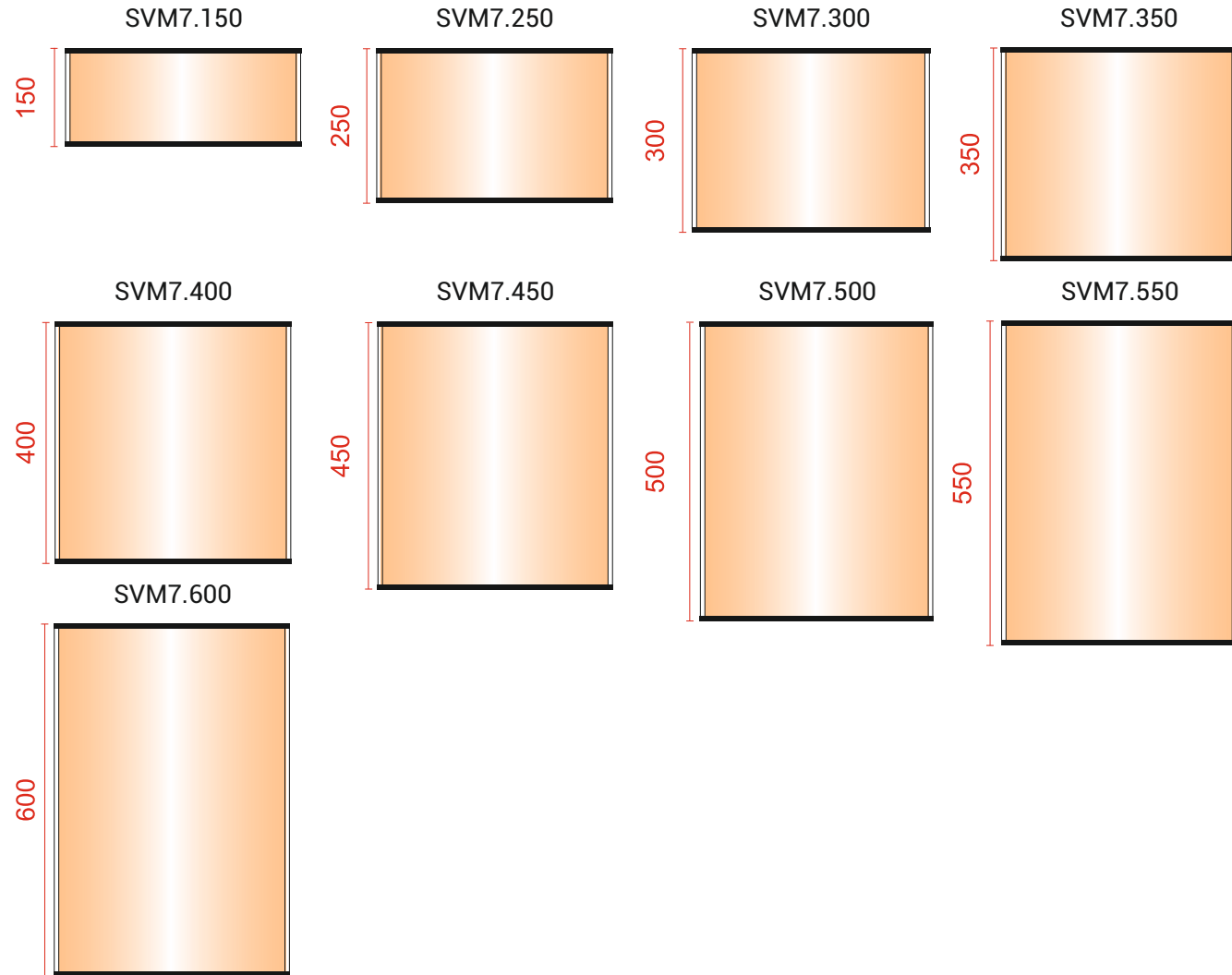

SV-400

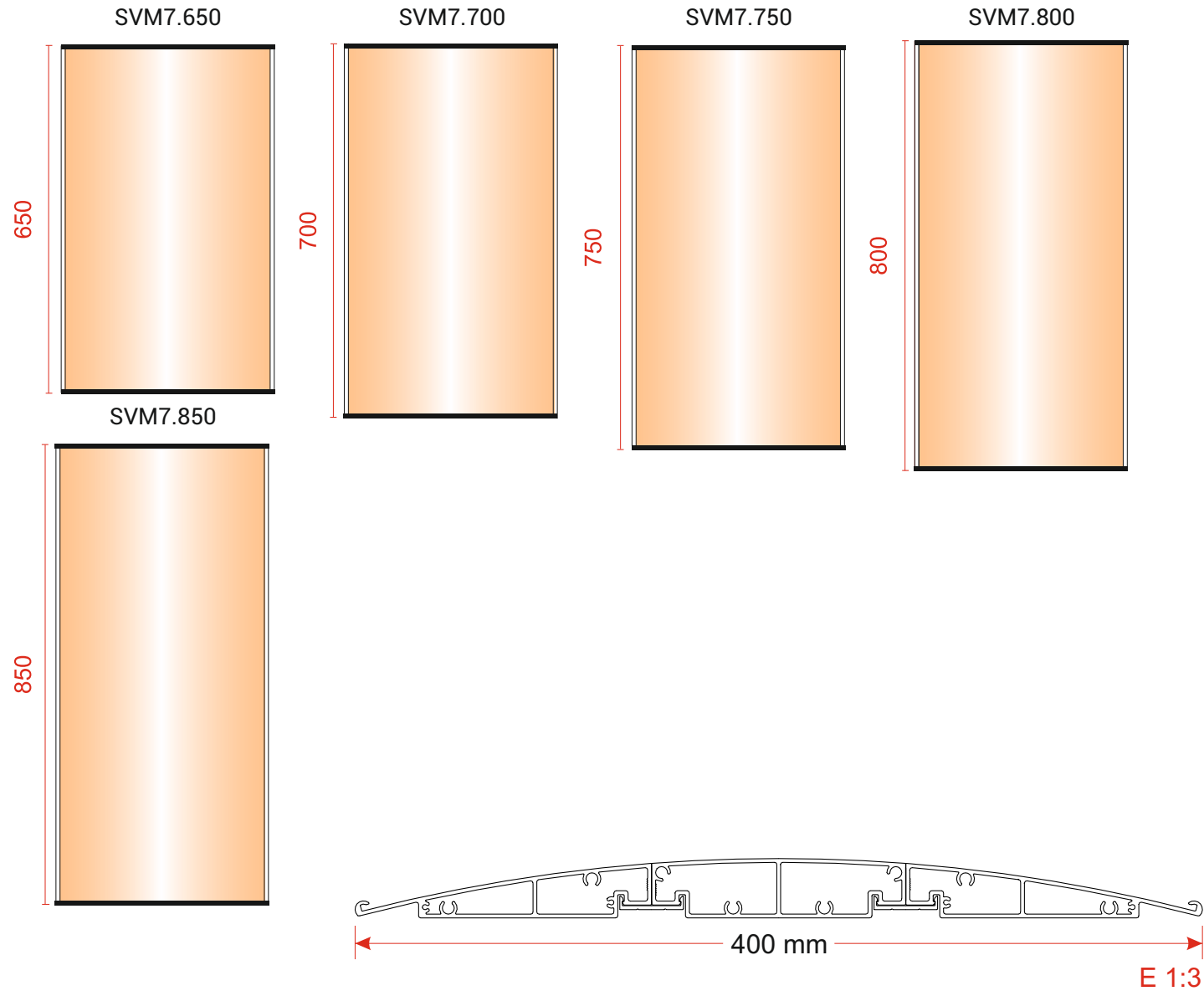

SV-500

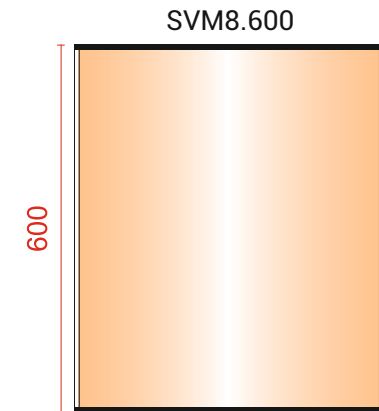
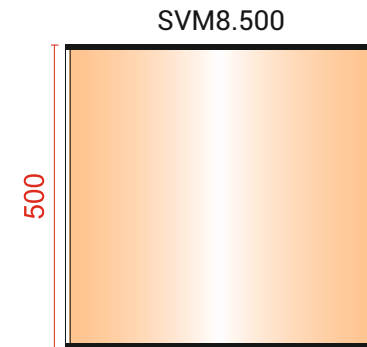
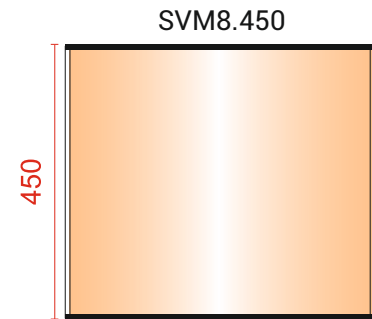
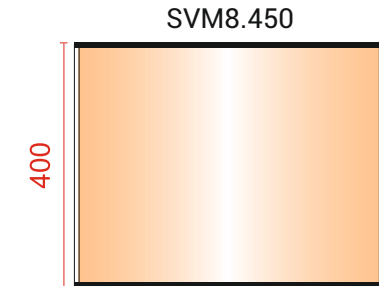
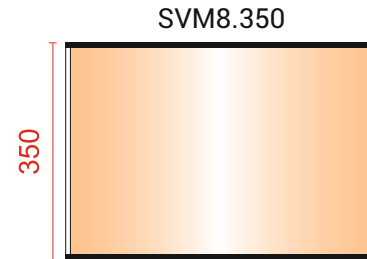
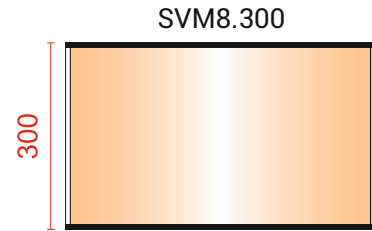
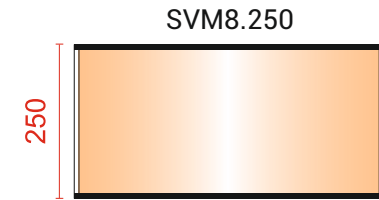
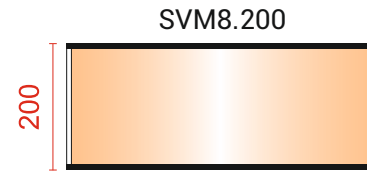
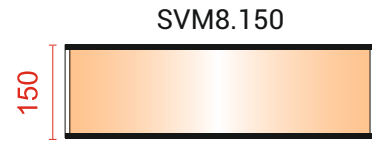

SV-500

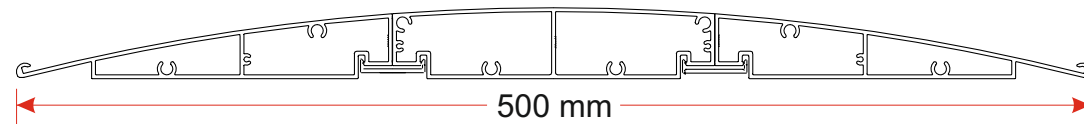
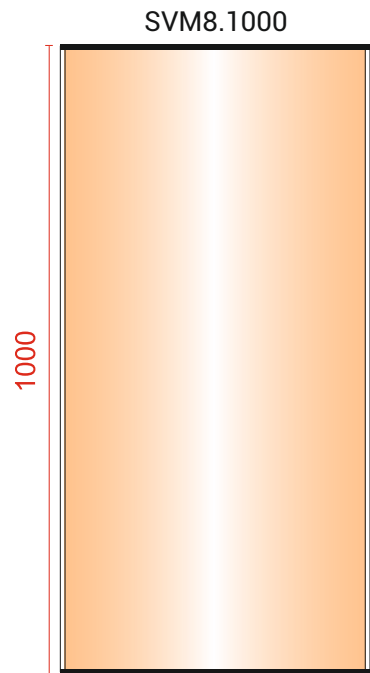
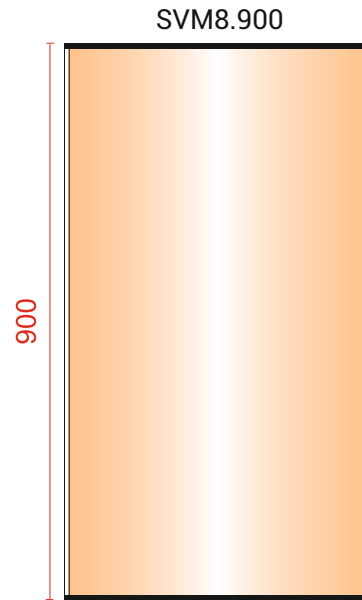
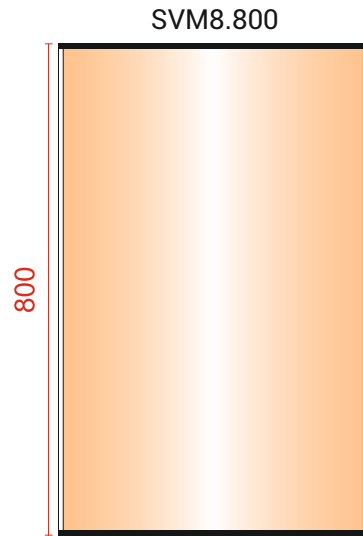
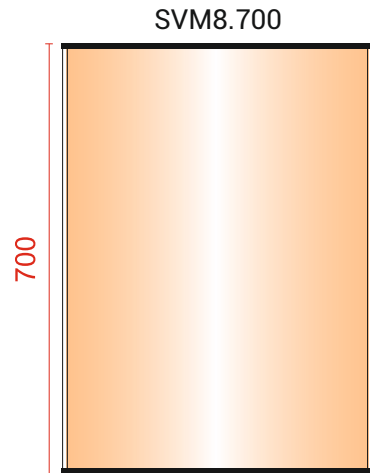

E 1:3'52

SV-600

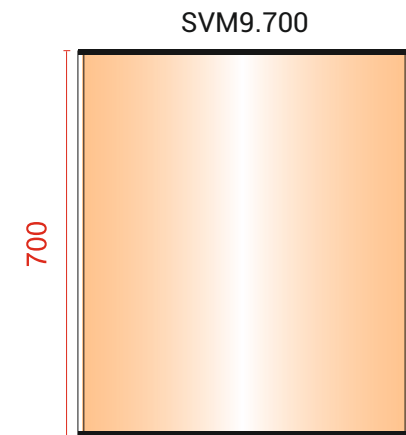
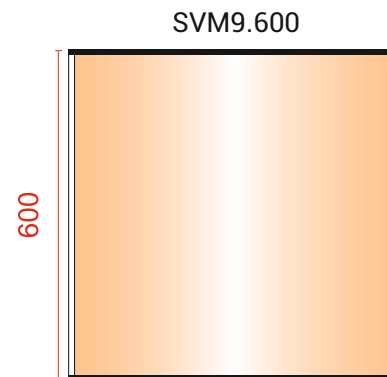
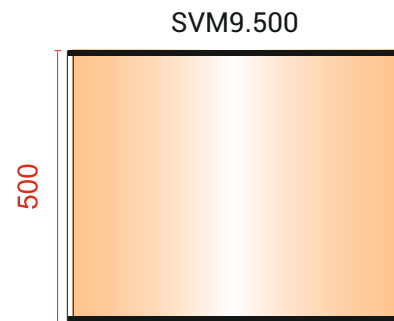
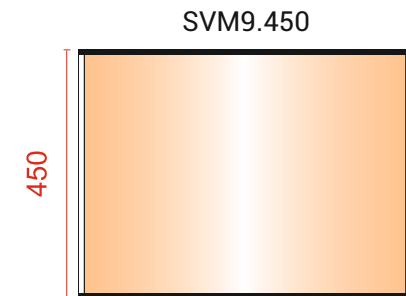
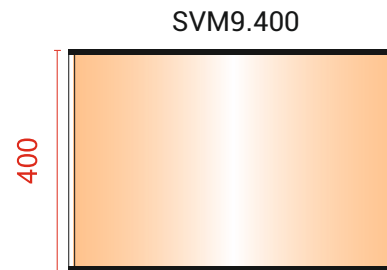
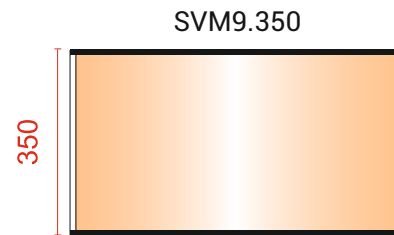
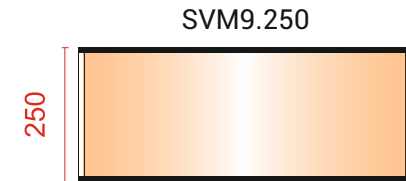
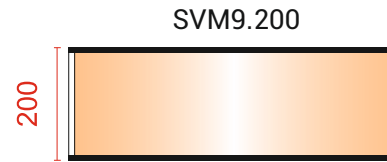
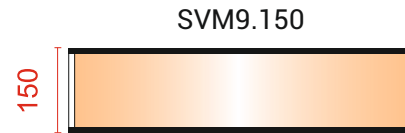

SV-600

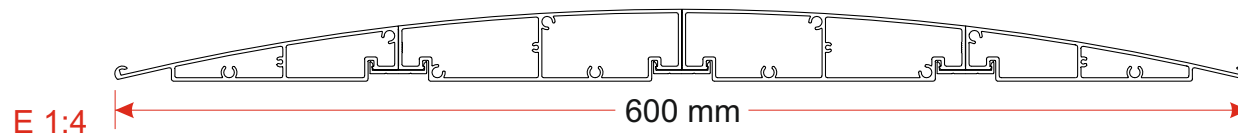
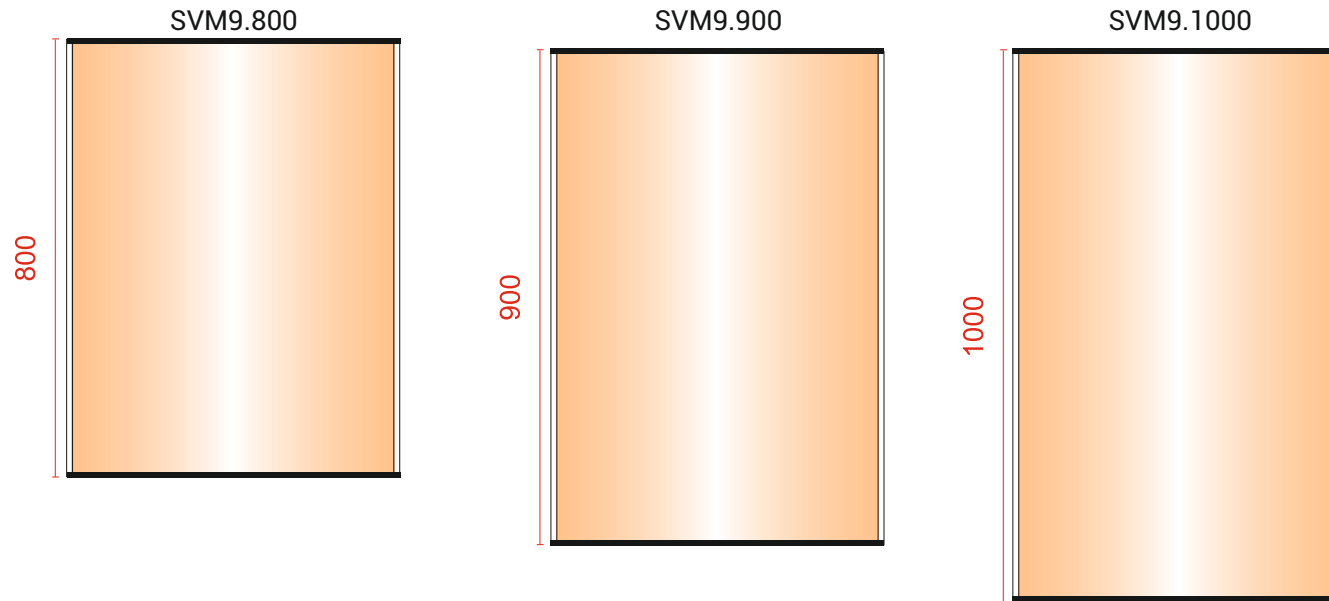



arquitectura y comunicación museística

Arquitectura y Comunicación Museística

Calle Constitución, 12

E-46940 Manises - Valencia

Tel.: +34 961 542 303

Fax: +34 961 536 194

E-Mail: comercial@equipamientomuseos.com

www.equipamientomuseos.com